

# KOMATSU

## PW158-11



Pelle hydraulique sur pneus

**Puissance du moteur**  
110 kW / 150 ch @ 2000 t/mn

**Poids opérationnel**  
15125 - 17360 kg

**Capacité du godet**  
max. 0,94 m<sup>3</sup>

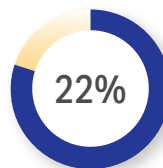

**Plus puissant**

Puissance du moteur augmentée :  
+ 20 kW par rapport au modèle  
précédent



**Gagnez du temps**

Vitesse de déplacement en  
côte augmentée : +30 % par  
rapport au modèle précédent

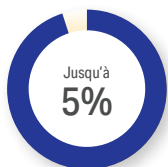

**Plus économe**

Consommation réduite :  
-5 % par rapport au modèle  
précédent



Puissance du moteur

**110 kW / 150 ch @ 2000 t/mn**

Poids opérationnel

**15125 - 17360 kg**

Capacité du godet

**max. 0,94 m<sup>3</sup>**

# Grande polyvalence, faible consommation de carburant et **sécurité dans les espaces confinés**

## **Puissance et respect de l'environnement**

- Conforme à la norme EU Stage V
- Arrêt moteur automatique réglable en cas de ralenti prolongé
- Technologies Komatsu pour économiser du carburant
- Excellentes performances de déplacement
- Capacité de levage élevée



## **Polyvalence totale**

- Design compact à rayon arrière court
- Idéale pour de nombreuses applications
- Circuit hydraulique supplémentaire
- Contrôle des Accessoires Intégré Komatsu (KIAC) (en option)
- Vaste choix d'options

## **Confort élevé de l'opérateur**

- Siège à suspension pneumatique avec consoles de commande intégrées
- Siège confort à suspension pneumatique (en option)
- Système anti-tangage de la flèche (ECSS) (en option)
- Système KomVision de vision panoramique
- Grand moniteur
- Système de direction sur manipulateur (en option)

## **Commandes haute technologie**

- Commandes proportionnelles pour accessoires
- Boutons ergonomiques améliorés
- 6 modes de travail

## **Maintenance aisée**

- Accès technique au niveau du sol
- Graissage centralisé
- Graissage centralisé automatique (en option)
- Pompe électrique de remplissage carburant facilement accessible
- Réservoir d'AdBlue® facilement accessible

## **Komtrax**

- Système de suivi à distance Komatsu
- Communications mobiles 4G
- Multitude de données opérationnelles et économie de carburant accrue
- Antenne de communication intégrée



Le pack d'entretien complet de votre machine Komatsu



### **Productivité plus élevée**

En plus de sa compacité, la PW158-11 développe des performances de levage inégales. Sa combinaison de puissance, de répartition du poids, de dimensions pratiques et de contrôle intégral en fait le choix par excellence pour les applications de levage rigoureuses ou les simples tâches d'excavation dans des allées étroites, des chantiers routiers et des travaux de canalisations.

### **Technologies Komatsu pour économiser du carburant**

La PW158-11 consomme jusqu'à 5% de carburant de moins que le modèle précédent. La gestion du moteur a été améliorée. La fonction d'ajustement variable de la vitesse du moteur et des pompes garantit l'efficacité et la précision des mouvements simples ou combinés. L'entraînement à visco-coupleur permet d'obtenir une vitesse variable pour le ventilateur de refroidissement et ainsi réduire la consommation de carburant.

### **Arrêt moteur automatique réglable en cas de ralenti prolongé**

L'arrêt moteur automatique de Komatsu en cas de ralenti prolongé coupe automatiquement le moteur après une période d'inactivité prédéfinie. Cette fonction peut être programmée facilement, avec un délai de 5 à 60 minutes, pour réduire la consommation de carburant et les émissions inutiles et pour diminuer le coût d'exploitation. La jauge éco et les conseils éco affichés à l'écran de la cabine favorisent une utilisation encore plus efficace.

## Puissance et respect de l'environnement

### Moteur Komatsu conforme à la norme EU Stage V

Le moteur Komatsu certifié conforme aux normes d'émission EU Stage V est productif, fiable et efficace. Avec son taux d'émissions très faible, il concilie impact réduit sur l'environnement et performances supérieures qui permettent de réduire les coûts d'exploitation et offrent la possibilité à l'opérateur de travailler l'esprit tranquille.



### Système de traitement des gaz d'échappement à usage sévère

Le système de post-traitement des gaz d'échappement combine le filtre à particules diesel Komatsu (KDPF) et la réduction catalytique sélective (SCR). Le module SCR assure l'injection de la quantité et des proportions adéquates de la solution AdBlue® pour décomposer les NOx en eau (H<sub>2</sub>O) et en azote (N<sub>2</sub>) non toxique.

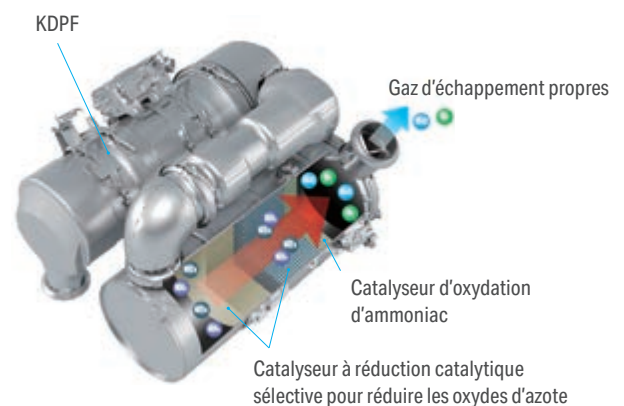

### Rampe commune haute pression (HPCR)

Pour assurer une combustion intégrale du carburant tout en réduisant les émissions d'échappement, le système d'injection à rampe commune haute pression est piloté par une unité électronique. Il envoie ainsi une quantité précise de carburant sous pression dans la chambre de combustion redessinée du moteur via de multiples injections.

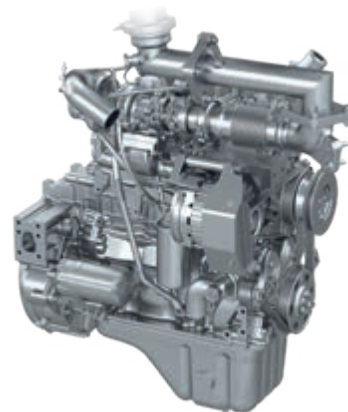

Jauge éco, conseils éco et indicateur de consommation de carburant

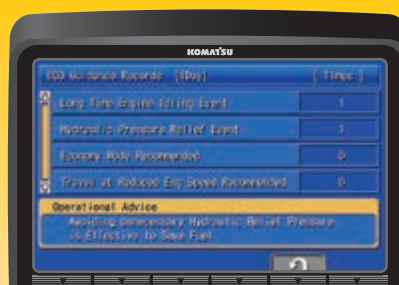

Rapport conseils éco



Historique de la consommation de carburant

## Design compact

Avec son design compact et son rayon de rotation arrière de 1,9 m seulement, la PW158-11 est parfaite pour les chantiers confinés. Dans les zones urbaines, mais aussi sur les chantiers routiers, de canalisation VRD où l'espace est limité, la PW158-11 développe une puissance musclée tout en offrant plus de sécurité et de sérénité à l'opérateur.

## Circuit hydraulique supplémentaire

Pour une combinaison parfaite avec de nombreux accessoires (godets, marteaux, bennes preneuses, etc.), la PW158-11 est dotée en standard d'un circuit hydraulique supplémentaire commandé par un roller proportionnel. Et pour davantage de polyvalence et de flexibilité, un second circuit auxiliaire et une commande pour attache rapide hydraulique sont également disponibles en options. Avec le contrôle des équipements intégré Komatsu (KIAC), le changement et la manipulation des différents accessoires devient un jeu d'enfant.



## Polyvalence totale



## Polyvalence totale



### Attaches rapides

Les attaches rapides Lehnhoff (mécaniques, hydrauliques ou entièrement hydrauliques) sont désormais disponibles pour l'installation d'usine. Une pelle peut ainsi devenir un porte-outils polyvalent pour n'importe quel accessoire. Toutes les attaches rapides offrent un haut niveau de sécurité grâce aux mécanismes de verrouillage et aux systèmes hydrauliques scellés. L'assistant de sécurité Lehmatic (LSC) est intégré à l'écran de contrôle. Il offre à l'opérateur un contrôle total du verrouillage de l'attache rapide Lehnhoff.



### Frein d'excavation automatique

Le nouveau frein d'excavation en option active le frein de service et le verrouillage d'oscillation lorsque la machine s'arrête. Il les libère lorsque la machine accélère. L'opérateur peut ainsi se concentrer sur sa tâche sans devoir appuyer sur le frein.



### Crochet

Pour plus de polyvalence, la PW158-11 peut être dotée en option d'un crochet d'attelage de type « boule », un crochet agricole de type « boule » ou un crochet automatique pour tracteur permettant de tracter des remorques jusqu'à 7,5 tonnes avec frein d'inertie. Tous les accessoires électriques et hydrauliques sont fournis, dont deux circuits auxiliaires sous le châssis pour la commande de basculement et du hayon. Ces fonctions sont pilotables à l'aide des leviers dans la cabine.

### Système anti-tangage de la flèche (ECSS)

Le système anti-tangage de la flèche (ECSS) électrique en option renforce encore le confort lors d'un passage sur un terrain cahoteux.

### Essieux standard ou larges

Quelle que soit la tâche à accomplir, les essieux assurent des performances maximales grâce à une excellente traction et un court rayon de braquage. Pour une meilleure stabilité, un essieu de 2750 mm est disponible. Si vous cherchez une meilleure traction, un verrouillage de différentiel de 35% en option permet de venir à bout des sols les plus difficiles. En outre, pour que la machine reste propre, de solides garde-boue sont proposés en option.







Contrôle des Accessoires Intégré Komatsu (KIAC)



Débit d'huile paramétrable

### Contrôle des Accessoires Intégré Komatsu (KIAC) (en option)

Pour un changement d'accessoire rapide et sûr sans quitter la cabine, les réglages de débit et de pression d'huile sont prédéfinis jusqu'à 15 accessoires hydrauliques et directement accessibles à l'aide du moniteur principal. Le contrôle des équipements intégré Komatsu (KIAC) contient les réglages pour le circuit hydraulique principal et secondaire (en option). La sélection automatique du mode marteau permet de couper la pression dans le circuit retour.



## Confort accru

La cabine SpaceCab™ présente un environnement de travail confortable et calme, avec une vue excellente sur le chantier. Elle est certifiée ROPS, conçue spécialement par Komatsu pour ses pelles hydrauliques, avec un cadre tubulaire monté sur un support amortisseur visqueux pour limiter le niveau des vibrations. Le volant télescopique en standard s'adapte facilement à la taille et l'envergure de chaque opérateur.

## Confort accru

Avec un espace de rangement accru, une entrée auxiliaire (fiche pour MP3) et un système d'alimentation 12 V et 24 V, la cabine offre un confort maximal. Sa climatisation automatique permet un réglage facile et précis de l'atmosphère intérieure.

## Siège confort premium (option)

Le siège confort premium dispose de commandes suspendues, d'une assise de grande qualité, d'un réglage automatique en fonction du poids, d'un support lombaire pneumatique et d'une climatisation permettant un réglage parfait de la température du siège.



Siège confort premium (option)

## Conception silencieuse

Les pelles hydrauliques sur pneus de Komatsu présentent des niveaux de bruit externes extrêmement bas et conviennent tout particulièrement pour le travail dans des espaces confinés ou des zones urbaines. L'utilisation optimale de l'isolation acoustique ainsi que de matériaux insonorisants rendent les niveaux de bruit internes comparables à ceux d'une voiture haut de gamme.



Une vision exceptionnelle des alentours de la cabine

## Confort élevé

### Opération aisée

La PW158-11 de Komatsu est dotée d'un nouveau concept d'exploitation qui permet à l'opérateur d'avoir le contrôle total de l'engin du bout des doigts. Des différentes vues de caméras, l'équipement de châssis et le blocage de pont peuvent être actionnés par des boutons sur le dessus des manipulateurs. L'opérateur peut passer du mode flèche au contrôle du châssis sans lâcher le manipulateur – pour un pilotage intégral et précis de la lame parallèle.



Commutateurs ergonomiques qui s'allument pour une utilisation aisée même de nuit



Manipulateurs ergonomiques avec commandes proportionnelles

### Commandes proportionnelles

Les leviers ergonomiques à commandes proportionnelles ont été spécialement redessinés et développés pour être combinés avec une pelle sur pneus. Ils sont pourvus de curseurs horizontaux pour le premier circuit auxiliaire – ainsi que pour le second circuit optionnel – et permettent une utilisation sûre et précise des accessoires tels que les godets de curage, les pinces de tri, les bennes preneuses, les rotateurs pivotants et de nombreux autres accessoires hydrauliques requérant un contrôle en finesse.

### 6 modes de travail

La PW158-11 développe toute la puissance requise avec une consommation de carburant très faible. 6 modes de travail sont disponibles: Puissance, Levage/Précision, Marteau, Économique, Accessoire puissance et Accessoire économique. L'opérateur peut ajuster le mode économique pour trouver l'équilibre idéal entre puissance et économie en fonction de la tâche à effectuer.



### Système de direction sur manipulateur

Grâce au système de direction sur manipulateur en option, l'opérateur peut contrôler la machine du bout des doigts avec une grande précision, et ce, quel que soit le chantier. Cela permet de combiner les déplacements et le contrôle de l'outil.



## Interface révolutionnaire

Les informations utiles sont plus que jamais faciles à trouver et à comprendre grâce à l'interface moniteur améliorée. Une simple pression sur la touche F6 permet de sélectionner un écran principal optimal pour le travail en cours.

## Coûts d'exploitation moins élevés

L'équipement informatique Komatsu contribue à la réduction des coûts d'exploitation en aidant à gérer les activités de manière confortable et efficace. Il améliore le niveau de satisfaction des clients et la compétitivité de nos produits.

## Moniteur large

Offrant une sélection de 26 langues, le moniteur large présente des commutateurs et touches multifonctions simples et pratiques pour un accès instantané à de nombreuses fonctionnalités et données opérationnelles.

La machine dispose de raccords universels pour les accessoires tels qu'un BRH. Le passage à un mode basse pression n'exige qu'une pression sur le bouton de l'écran correspondant au mode BRH.

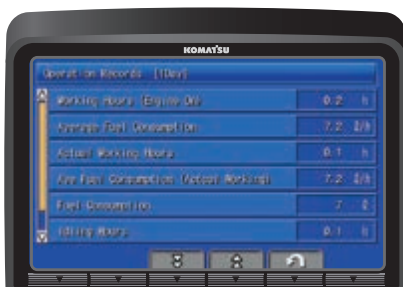

Accès rapide au journal de travail



Avec KomVision, les différentes caméras vous offrent une vue aérienne constante de la machine



Fonction d'identification de l'opérateur

## Technologie d'information et de communication



### KOMTRAX

#### Une solution pour une productivité supérieure

Komtrax utilise la dernière technologie de contrôle sans fil. Compatible avec des ordinateurs personnels, smartphones ou tablettes, il fournit des données pertinentes et rentables sur un parc et les équipements, ainsi qu'une mine d'informations pour optimiser leurs performances. En créant un réseau de support étroitement intégré, il permet une maintenance proactive et préventive, pour une gestion plus efficace des activités.

#### Connaissances

Vous obtenez des réponses rapides à vos questions essentielles et critiques sur vos engins – ce qu'ils font, quand ils l'ont fait, où ils se situent, comment ils peuvent être utilisés plus efficacement et quand un entretien s'impose. Les données relatives aux performances sont transmises par technologie de communication sans fil (satellite, GPRS ou 4G selon le modèle), de l'engin vers l'ordinateur et le distributeur Komatsu local – qui sera rapidement disponible pour une analyse et un feed-back d'expert.

#### Commodité

Komtrax aide à gérer confortablement votre parc d'engins sur le Web, où que vous soyez. Les données sont analysées et organisées avec pertinence, pour une visualisation aisée et intuitive sur des cartes, listes, graphiques et diagrammes. Ainsi, on peut anticiper un entretien éventuel, un besoin de pièces, ou remédier à un problème avant l'arrivée de techniciens Komatsu sur site.

#### Une multitude de possibilités

Les informations détaillées que Komtrax permet de consulter 24 heures sur 24 et 7 jours sur 7 donnent une multitude de possibilités pour prendre de meilleures décisions quotidiennes, voire stratégiques à long terme – sans frais supplémentaires. Il permet d'anticiper les problèmes, personnaliser les programmes d'entretiens, réduire les temps d'arrêt et maintenir les engins là où ils doivent être : au travail, sur le chantier.



## Sécurité optimale sur le chantier

Les dispositifs de sécurité de la Komatsu PW158-11 répondent aux normes industrielles les plus récentes et fonctionnent en synergie afin de minimiser les risques pour le personnel à l'intérieur et autour de l'engin. Le système de détection du point mort des leviers de déplacement et des équipements de travail, ainsi qu'une ceinture de sécurité avec voyant et une alarme sonore de déplacement améliorent la sécurité sur le chantier. Des plaques antidérapantes ultrarésistantes – dotées d'un revêtement supplémentaire à coefficient de friction élevé – assurent la sécurité pour le personnel à long terme.



## La sécurité avant tout

## Sécurité dans les zones confinées

L'arrière compact minimise les risques d'impact, de sorte que l'opérateur peut se concentrer pleinement sur son travail. L'engin peut travailler en toute sécurité dans les espaces exigus ou encombrés.



Caméras KomVision



Mains courantes et plaques antidérapantes

## KomVision

Grâce à plusieurs caméras haute définition montées en réseau autour de la machine, KomVision offre une vue aérienne en temps réel de l'environnement immédiat sur le grand écran de la cabine. L'opérateur peut ainsi rapidement vérifier les éléments à proximité de la machine avant d'effectuer un quelconque déplacement. Il peut ainsi se concentrer sur sa tâche, même dans l'obscurité.

## Sécurité d'entretien

Une protection thermique entoure les zones les plus chaudes du moteur, la courroie et les poulies du ventilateur sont protégées, une séparation pompe/moteur empêche la projection d'huile hydraulique sur le moteur et les mains courantes sont exceptionnellement robustes : Komatsu reste fidèle à la tradition et assure un niveau de sécurité maximal pour accélérer et faciliter l'entretien.



## Maintenance aisée

### Entretien facile et pratique

Les grandes dimensions des portières et du capot moteur offrent un accès aisé aux points de service quotidiens. Les filtres sont centralisés et les intervalles d'entretien sont plus longs afin de minimiser les temps d'arrêt.

### Graissage centralisé

La PW158-11 est dotée d'un système centralisé qui facilite le graissage régulier de la flèche. Un graissage entièrement automatisé, disponible en option, peut assurer un graissage régulier, adéquat et intégral de l'engin pour une longévité et une valeur de revente accrues.

### Pompe électrique de remplissage carburant

L'équipement standard de toutes les PW158-11 inclut une pompe de remplissage carburant à coupure automatique permettant un ravitaillement aisé en carburant, même à partir d'un baril.

### Accès aisé au radiateur

Grâce à la juxtaposition des refroidisseurs, l'aftercooler et le radiateur d'huile hydraulique peuvent être nettoyés aisément et réparés individuellement en cas de dommages.

### Komatsu Care

Komatsu Care est un programme de maintenance fourni de série avec votre nouvel engin Komatsu. Il couvre l'entretien périodique réalisé par des techniciens formés par Komatsu, avec des pièces Komatsu d'origine. Ce programme prévoit également sous certaines conditions la couverture étendue du filtre à particules diesel Komatsu (KDPF) ou du réducteur catalytique sélectif Komatsu (SCR). Contactez votre distributeur local Komatsu pour les conditions.

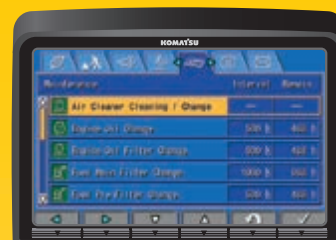

Écran de base de maintenance

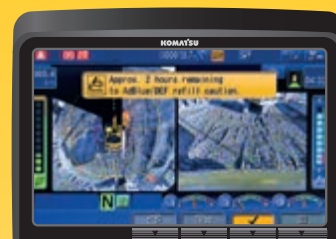

Niveau du liquide AdBlue® et assistance au remplissage

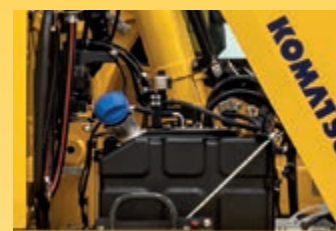

Réservoir d'AdBlue® facilement accessible



Graissage centralisé automatique (en option)



# Spécifications

<b>Moteur</b>	
Modèle	Komatsu SAA4D107E-5
Type	Injection directe « Common Rail », refroidi par eau, 4 temps, à turbocompresseur, refroidi
Puissance du moteur	
au régime moteur nominal	2000 t/mn
ISO 14396	110 kW / 150 ch
ISO 9249 (puissance moteur nette)	110 kW / 150 ch
Nombre de cylindres	4
Alésage × course	107 × 124 mm
Cylindrée	4,5 l
Filtre à air	À double élément avec indicateur de colmatage et auto-évacuateur de poussière
Refroidissement	Ventilateur de type aspiration avec protection radiateur
Carburant	Carburant diesel conforme à la norme EN590 Class 2/Grade D. Carburants paraffiniques (HVO, GTL, BTL) conformes à la norme EN 15940:2016

<b>Système hydraulique</b>	
Type	HydrauMind. Système à centre fermé à détection de charge et à valves de compensation de pression
Distributeurs additionnels	Selon les spécifications, jusqu'à 2 distributeurs additionnels avec commandes proportionnelles et circuit pour attache hydraulique
Pompe principale	Pompe à débit variable alimentant la flèche, le balancier, le godet et les circuits de rotation et de translation
Débit max. de la pompe	244 l/mn
Tarage des soupapes de sécurité	
Circuit équipements	380 kg/cm <sup>2</sup>
Translation	420 kg/cm <sup>2</sup>
Rotation	280 kg/cm <sup>2</sup>
Circuit de pilotage	36 kg/cm <sup>2</sup>

<b>Système de rotation</b>	
Type	Moteur à piston axial avec double réduction planétaire
Verrouillage de la rotation	Frein à disques hydraulique actionné électriquement dans le moteur de rotation
Vitesse de rotation	0 - 11 t/mn
Couple de rotation	31 kNm

<b>Système de direction</b>	
Commande de direction	Système de direction hydrostatique alimenté par une pompe à engrenage séparée, et contrôlé par orbitrol LS et valves de priorités
Rayon de braquage min.	6450 mm (au centre de la roue extérieure)

# PW158-11E0

<b>Système de freinage</b>	
Type	Système de freinage hydraulique à double circuit alimenté par une pompe à engrenage séparée
Freins de service	Freins multi-disques immergés actionnés par pédale et intégrés dans les moyeux de ponts
Frein de stationnement	Freins multi-disques à bain d'huile à commande électrique intégrés à la transmission

<b>Transmission</b>	
Type	Transmission avec changement de vitesse automatique et 4 roues motrices permanentes
Moteurs de déplacement	1 moteur à piston axial à cylindrée variable
Pression max.	380 bar
Modes de déplacement	Automatique + 3 modes de déplacement
Vitesses max.	
Hi / Lo / avancement progressif	35,0 / 10,0 / 2,5 km/h
Un limiteur de vitesse maximale à 20 km/h est disponible en option	
Puissance de traction max.	8300 kg
Oscillation du pont	10° verrouillable dans toutes les positions à partir de la cabine de l'opérateur

<b>Capacités de remplissage</b>	
Réservoir de carburant	250 l
Radiateur	22 l
Huile moteur	18 l
Système de rotation	2,5 l
Réservoir hydraulique	169 l
Transmission	3,0 l
Différentiel avant	9,5 l
Différentiel arrière	12,4 l
Moyeu de pont avant	2,5 l
Moyeu de pont arrière	2,5 l
Graissage couronne d'orientation	10,5 l
Réservoir AdBlue®	57,7 l

<b>Environnement</b>	
Émissions moteur	Conforme aux normes EU Stage V
Niveaux de bruit	
LwA bruit extérieur	101 dB(A) (2000/14/EC Stage II)
LpA bruit intérieur	69 dB(A) (test dynamique ISO 6396)
Niveaux de vibration (EN 12096:1997)	
Main/bras	≤ 2,5 m/s <sup>2</sup> (incertitude de mesure K = 0,34 m/s <sup>2</sup> )
Corps	≤ 0,5 m/s <sup>2</sup> (incertitude de mesure K = 0,16 m/s <sup>2</sup> )
Contient des gaz à effet de serre fluorés HFC-134a (PRG 1430).	
Quantité de gaz 0,9 kg, équivalent de CO <sub>2</sub> 1,29 t.	



### Poids opérationnel (ca.)

Accessoires de châssis	Flèche monobloc	Flèche à volée variable
Sans accessoires	15125 kg	15365 kg
Lame arrière	15855 kg	16090 kg
Stabilisateurs arrières	16125 kg	16360 kg
2 stabilisateurs + lame	16855 kg	17090 kg
4 stabilisateurs	17125 kg	17360 kg

Poids en ordre de marche incluant équipements de travail spécifiés, balancier de 2500 mm, opérateur, lubrifiants, liquide de refroidissement, réservoir de carburant plein, godet (475 kg) et équipements de série compris.

### Capacité et poids de godet max.

Longueur balancier	Flèche monobloc					
	2100 mm		2500 mm		3000 mm	
Poids du matériau jusqu'à 1,2 t/m <sup>3</sup>	0,94 m <sup>3</sup>	680 kg	0,94 m <sup>3</sup>	680 kg	0,75 m <sup>3</sup>	600 kg
Poids du matériau jusqu'à 1,5 t/m <sup>3</sup>	0,85 m <sup>3</sup>	640 kg	0,75 m <sup>3</sup>	600 kg	0,66 m <sup>3</sup>	535 kg
Poids du matériau jusqu'à 1,8 t/m <sup>3</sup>	0,75 m <sup>3</sup>	600 kg	0,66 m <sup>3</sup>	535 kg	0,56 m <sup>3</sup>	520 kg

Longueur balancier	Flèche à volée variable					
	2100 mm		2500 mm		3000 mm	
Poids du matériau jusqu'à 1,2 t/m <sup>3</sup>	0,85 m <sup>3</sup>	640 kg	0,75 m <sup>3</sup>	600 kg	0,66 m <sup>3</sup>	535 kg
Poids du matériau jusqu'à 1,5 t/m <sup>3</sup>	0,75 m <sup>3</sup>	600 kg	0,66 m <sup>3</sup>	535 kg	0,56 m <sup>3</sup>	520 kg
Poids du matériau jusqu'à 1,8 t/m <sup>3</sup>	0,66 m <sup>3</sup>	535 kg	0,56 m <sup>3</sup>	520 kg	0,47 m <sup>3</sup>	457 kg

Capacité et poids max. conformément à ISO 10567:2007

Consulter votre revendeur Komatsu pour la bonne sélection de godets et d'accessoires en fonction de votre application.

### Force au godet et au balancier

Longueur balancier	2100 mm	2500 mm	3000 mm
Force d'arrachement au godet	86 kN	86 kN	86 kN
Force d'arrachement au godet à PowerMax	93 kN	93 kN	93 kN
Force de pénétration au balancier	74 kN	62 kN	52 kN
Force de pénétration au balancier à PowerMax	80 kN	67 kN	56 kN

## Dimensions et performances

### Flèche monobloc

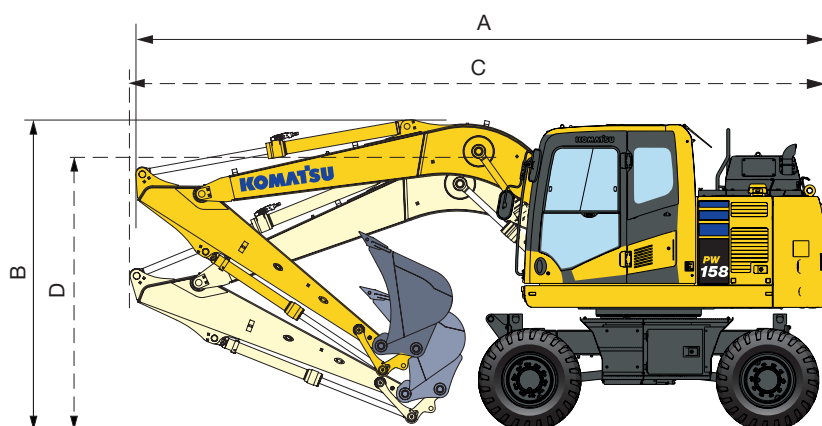

#### Position de conduite

Longueur balancier	A	B
2100 mm	7170 mm	3645 mm
2500 mm	7170 mm	3645 mm
3000 mm *	7215 mm	3665 mm

#### Position de transport

Longueur balancier	C	D
2100 mm	7450 mm	2845 mm
2500 mm	7425 mm	2945 mm
3000 mm	7430 mm	3220 mm

### Flèche à volée variable

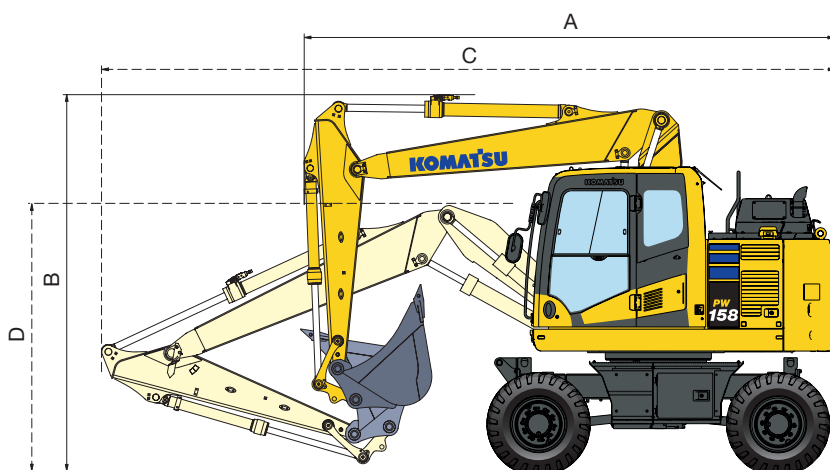

#### Position de conduite

Longueur balancier	A	B
2100 mm	5685 mm	3970 mm
2500 mm	5685 mm	3970 mm
3000 mm *	6205 mm	3970 mm

#### Position de transport

Longueur balancier	C	D**
2100 mm	7740 mm	3155 mm
2500 mm	7740 mm	3155 mm
3000 mm	7740 mm	3155 mm

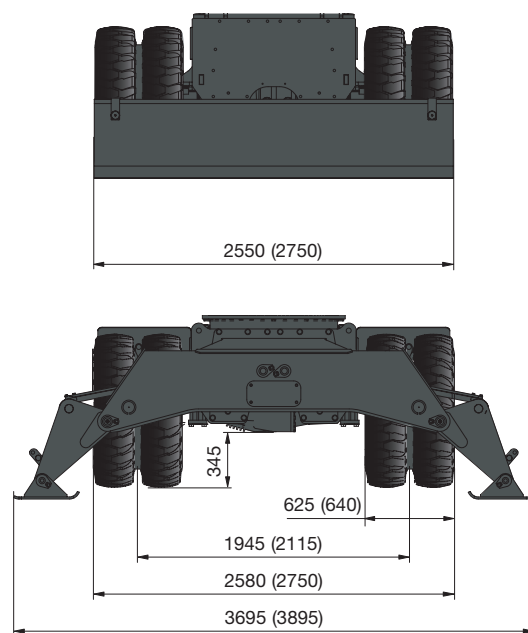
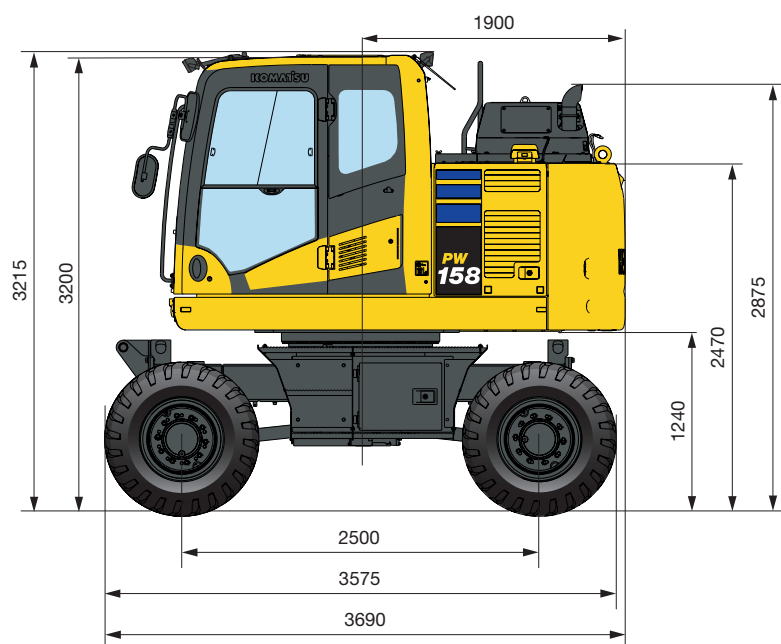

Toutes les dimensions avec pneus Bandenmarkt Excavator 315/70 R225

( ) : chiffres pour châssis de 2,75 m

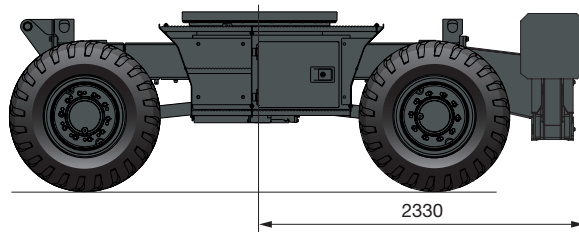
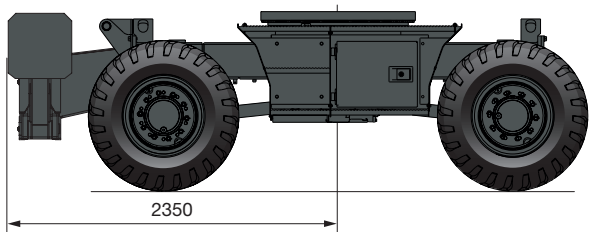
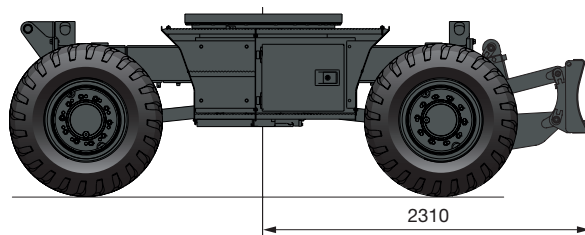
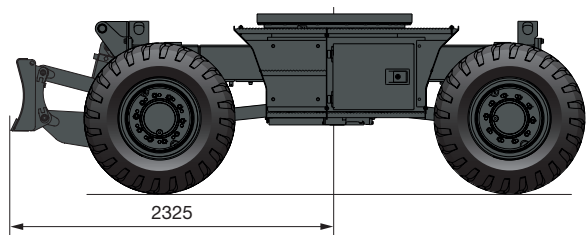

# Rayon d'action

## Flèche monobloc

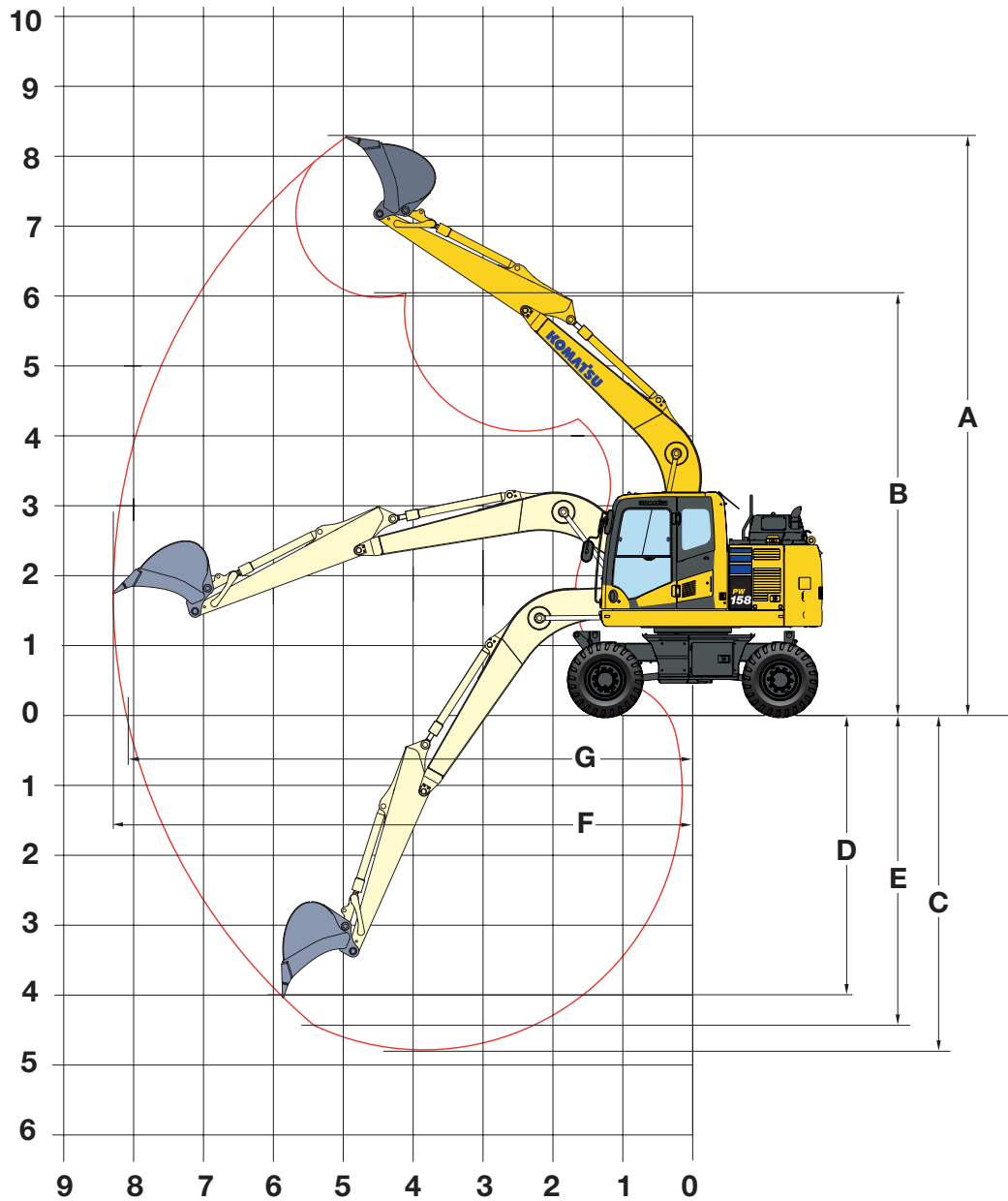

Longueur balancier	2100 mm	2500 mm	3000 mm
A Hauteur max. d'excavation	7980 mm	8270 mm	8703 mm
B Hauteur max. de déversement	5731 mm	6020 mm	6447 mm
C Profondeur max. d'excavation	4462 mm	4860 mm	5362 mm
D Profondeur max. d'excavation en paroi verticale	3630 mm	4005 mm	4470 mm
E Profondeur max. d'excavation sur une longueur de 2440 mm	4025 mm	4570 mm	4955 mm
F Portée max. d'excavation	7907 mm	8320 mm	8807 mm
G Portée max. d'excavation au niveau du sol	7740 mm	8140 mm	8640 mm
Rayon de rotation min.	2965 mm	2910 mm	2925 mm

**Flèche à volée variable**

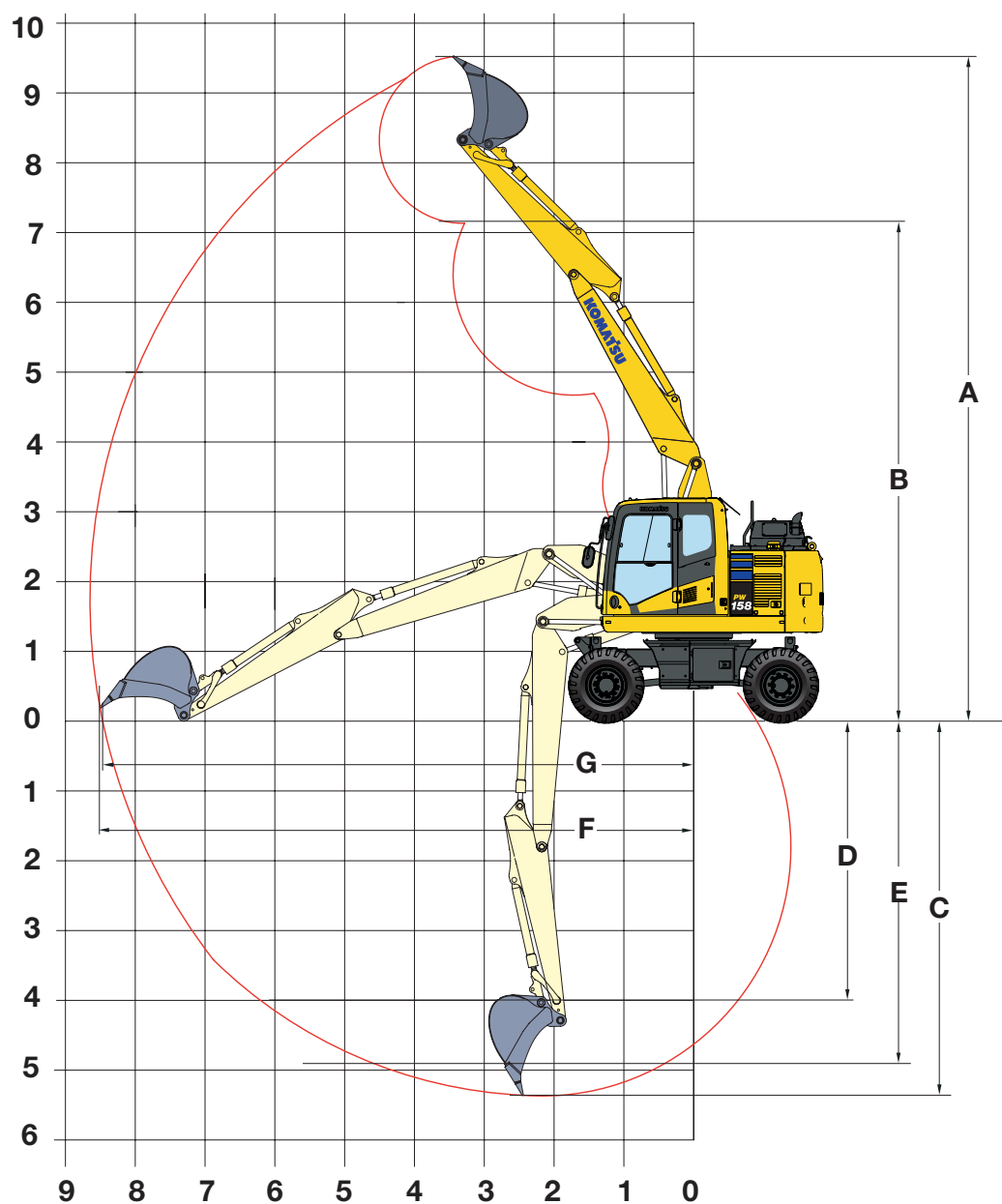

**Longueur balancier**

	<b>2100 mm</b>	<b>2500 mm</b>	<b>3000 mm</b>
A Hauteur max. d'excavation	9280 mm	9570 mm	9985 mm
B Hauteur max. de déversement	6805 mm	7095 mm	7510 mm
C Profondeur max. d'excavation	4885 mm	5285 mm	5785 mm
D Profondeur max. d'excavation en paroi verticale	3555 mm	4000 mm	4495 mm
E Profondeur max. d'excavation sur une longueur de 2440 mm	4515 mm	4935 mm	5460 mm
F Portée max. d'excavation	8355 mm	8735 mm	9230 mm
G Portée max. d'excavation au niveau du sol	8165 mm	8555 mm	9060 mm
Rayon de rotation min.	2755 mm	2855 mm	3220 mm

## Capacité de levage / flèche monobloc / largeur de châssis : 2,55 m

Longueur balancier	A	7,5 m		6,0 m		4,5 m		3,0 m		1,5 m	

Longueur balancier	A	7,5 m		6,0 m		4,5 m		3,0 m		1,5 m		
 Sans stabilisateurs	2100 mm	7,5 m kg										
		6,0 m kg	*2900	*2900								
		4,5 m kg	*2650	2250	3400	2550	*5150	4000				
		3,0 m kg	2650	2000	3300	2500	5100	3800	*8850	6850		
		1,5 m kg	2550	1950	3200	2400	4850	3550				
		0,0 m kg	2650	1950	3150	2350	4650	3400	*7700	6000		
	2500 mm	-1,5 m kg	2950	2200	3150	2300	4650	3350	8750	6000	*6350	*6350
		-3,0 m kg	*3500	2850			*4600	3450	*6500	6100		
		7,5 m kg										
		6,0 m kg										
		4,5 m kg	*2350	*2350	*2550	*2550						
		3,0 m kg	*2250	2100	3450	2600						
3000 mm	1,5 m kg	*2250	1850	3300	2550	5150	3850	*8000	7000			
	0,0 m kg	*2350	1800	3200	2400	4850	3600	9150	6300			
	-1,5 m kg	2400	1800	3150	2300	4650	3400	*8150	6000			
	-3,0 m kg	2700	2000	3100	2250	4600	3300	8700	5950	*5750	*5750	
	7,5 m kg	*2400	*2400									
	6,0 m kg	*2100	*2100	*3350	2650							

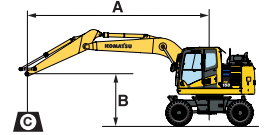



- A - Portée du centre de rotation
- B - Hauteur au crochet de godet
- C - Capacité de levage, avec la timonerie (84 kg) et le vérin de godet (96 kg)

- Rendement vers l'avant
- Rendement sur le côté
- Rendement à portée maximale

Lorsque la timonerie ou le vérin de godet sont démontés, les capacités de levage peuvent être augmentées de leurs poids respectifs.

\* La charge est limitée par la capacité hydraulique plutôt que par le basculement. Les rendements se basent sur la norme ISO 10567. Les charges indiquées ne dépassent pas 87% de la capacité hydraulique de levage ou 75% de la charge de basculement.

Longueur balancier	A	7,5 m		6,0 m		4,5 m		3,0 m		1,5 m		
 Lame avant ou arrière	2100 mm	7,5 m kg										
		6,0 m kg	*2900	*2900								
		4,5 m kg	*2650	2650	*4100	3000	*5150	4600				
		3,0 m kg	*2650	2350	*4850	2900	*6000	4400	*8850	8100		
		1,5 m kg	*2850	2250	*5100	2800	*6800	4200				
		0,0 m kg	*3150	2300	*5100	2700	*7000	4000	*7700	7200		
	2500 mm	-1,5 m kg	*3900	2550	*4450	2700	*6400	3950	*9200	7200	*6350	*6350
		-3,0 m kg	*3500	3350			*4600	4050	*6500	*6500		
		7,5 m kg										
		6,0 m kg	*2350	*2350	*2550	*2550						
		4,5 m kg	*2250	*2250	*4150	3000						
		3,0 m kg	*2250	2150	*4650	2900	*5650	4450	*8000	*8000		
3000 mm	1,5 m kg	*2350	2100	*5000	2850	*6600	4200	*10050	7550			
	0,0 m kg	*2650	2100	*5150	2700	*7000	4000	*8150	7200			
	-1,5 m kg	*3150	2350	*4700	2700	*6650	3900	*9800	7150	*5750	*5750	
	-3,0 m kg	*3550	2950			*5250	3950	*7450	7200			
	7,5 m kg	*2400	*2400									
	6,0 m kg	*2100	*2100	*3350	3050							

Longueur balancier	A	7,5 m		6,0 m		4,5 m		3,0 m		1,5 m		
 Stabilisateurs arrière	2100 mm	7,5 m kg										
		6,0 m kg	*2900	*2900								
		4,5 m kg	*2650	*2650	*4100	3550	*5150	*5150				
		3,0 m kg	*2650	*2650	*4850	3450	*6000	5250	*8850	*8850		
		1,5 m kg	*2850	2700	*5100	3350	*6800	5050				
		0,0 m kg	*3150	2750	*5100	3300	*7000	4850	*7700	*7700		
	2500 mm	-1,5 m kg	*3900	3100	*4450	3250	*6400	4800	*9200	9050	*6350	*6350
		-3,0 m kg	*3500	*3500			*4600	*4600	*6500	*6500		
		7,5 m kg										
		6,0 m kg	*2350	*2350	*2550	*2550						
		4,5 m kg	*2250	*2250	*4150	3600						
		3,0 m kg	*2250	*2250	*4650	3450	*5650	5350	*8000	*8000		
3000 mm	1,5 m kg	*2350	*2350	*5000	3350	*6600	5100	*10050	9450			
	0,0 m kg	*2650	2550	*5150	3300	*7000	4850	*8150	*8150			
	-1,5 m kg	*3150	2850	*4700	3250	*6650	4800	*9800	9050	*5750	*5750	
	-3,0 m kg	*3550	3550			*5250	4800	*7450	*7450			
	7,5 m kg	*2400	*2400									
	6,0 m kg	*2100	*2100	*3350	*3350							

Longueur balancier	A B	⊗		7,5 m		6,0 m		4,5 m		3,0 m		1,5 m	
		⊗	⊗	⊗	⊗	⊗	⊗	⊗	⊗	⊗	⊗	⊗	⊗

 Stabilisateurs + lame	2100 mm	7,5 m	kg											
		6,0 m	kg	*2900	*2900									
		4,5 m	kg	*2650	*2650									
		3,0 m	kg	*2650	*2650			*4100	*4100	*5150	*5150			
		1,5 m	kg	*2850	*2850			*5100	4150	*6800	6300			
		0,0 m	kg	*3150	*3150			*5100	4050	*7000	6150	*7700	*7700	
	2500 mm	-1,5 m	kg	*3900	3850			*4450	4050	*6400	6100	*9200	*9200	*6350 *6350
		-3,0 m	kg	*3500	*3500					*4600	*4600	*6500	*6500	
		7,5 m	kg											
		6,0 m	kg	*2350	*2350			*2550	*2550					
		4,5 m	kg	*2250	*2250			*4150	*4150					
		3,0 m	kg	*2250	*2250			*4650	4250	*5650	*5650	*8000	*8000	
3000 mm	1,5 m	kg	*2350	*2350			*5000	4150	*6600	6350	*10050	*10050		
	0,0 m	kg	*2650	*2650			*5150	4050	*7000	6150	*8150	*8150		
	-1,5 m	kg	*3150	*3150			*4700	4000	*6650	6050	*9800	*9800	*5750 *5750	
	-3,0 m	kg	*3550	*3550					*5250	*5250	*7450	*7450		
	7,5 m	kg	*2400	*2400										
	6,0 m	kg	*2100	*2100			*3350	*3350						
3000 mm	4,5 m	kg	*2000	*2000			*3950	*3950						
	3,0 m	kg	*2000	*2000	*3100	3000	*4350	4250	*5150	*5150				
	1,5 m	kg	*2050	*2050	*3650	3000	*4750	4150	*6200	*6200	*9700	*9700		
	0,0 m	kg	*2300	*2300	*3450	2900	*5000	4000	*6850	6100	*8500	*8500		
	-1,5 m	kg	*2650	*2650			*4900	3900	*6750	6000	*10250	*10250	*5000 *5000	
	-3,0 m	kg	*3350	*3350			*3850	*3850	*5700	*5700	*8350	*8350	*8150 *8150	

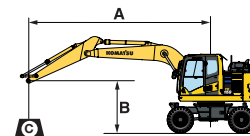

A - Portée du centre de rotation

B - Hauteur au crochet du godet

C - Capacité de levage, avec la timonerie (84 kg) et le vérin de godet (96 kg)

⊗ - Rendement vers l'avant

⊗ - Rendement sur le côté

⊗ - Rendement à portée maximale

Lorsque la timonerie ou le vérin de godet sont démontés, les capacités de levage peuvent être augmentées de leurs poids respectifs.

\* La charge est limitée par la capacité hydraulique plutôt que par le basculement. Les rendements se basent sur la norme ISO 10567. Les charges indiquées ne dépassent pas 87% de la capacité hydraulique de levage ou 75% de la charge de basculement.

 Stabilisateurs avant + arrière	2100 mm	7,5 m	kg											
		6,0 m	kg	*2900	*2900									
		4,5 m	kg	*2650	*2650			*4100	*4100	*5150	*5150			
		3,0 m	kg	*2650	*2650			*4850	*4850	*6000	*6000	*8850	*8850	
		1,5 m	kg	*2850	*2850			*5100	4950	*6800	*6800			
		0,0 m	kg	*3150	*3150			*5100	4850	*7000	*7000	*7700	*7700	
	2500 mm	-1,5 m	kg	*3900	*3900			*4450	*4450	*6400	*6400	*9200	*9200	*6350 *6350
		-3,0 m	kg	*3550	*3550					*5250	*5250	*7450	*7450	
		7,5 m	kg	*2400	*2400									
		6,0 m	kg	*2100	*2100			*3350	*3350					
		4,5 m	kg	*2250	*2250			*4150	*4150					
		3,0 m	kg	*2250	*2250			*4650	*4650	*5650	*5650	*8000	*8000	
3000 mm	1,5 m	kg	*2350	*2350			*5000	4950	*6600	*6600	*10050	*10050		
	0,0 m	kg	*2650	*2650			*5150	4850	*7000	*7000	*8150	*8150		
	-1,5 m	kg	*3150	*3150			*4700	*4700	*6650	*6650	*9800	*9800	*5750 *5750	
	-3,0 m	kg	*3550	*3550					*5250	*5250	*7450	*7450		
	7,5 m	kg	*2400	*2400										
	6,0 m	kg	*2100	*2100			*3350	*3350						
3000 mm	4,5 m	kg	*2000	*2000			*3950	*3950						
	3,0 m	kg	*2000	*2000	*3100	*3100	*4350	*4350	*5150	*5150				
	1,5 m	kg	*2050	*2050	*3650	3500	*4750	*4750	*6200	*6200	*9700	*9700		
	0,0 m	kg	*2300	*2300	*3450	*3450	*5000	4800	*6850	*6850	*8500	*8500		
	-1,5 m	kg	*2650	*2650			*4900	4750	*6750	*6750	*10250	*10250	*5000 *5000	
	-3,0 m	kg	*3350	*3350			*3850	*3850	*5700	*5700	*8350	*8350	*8150 *8150	

## Capacité de levage / flèche à volée variable / largeur de châssis : 2,55 m

Longueur balancier	A	7,5 m		6,0 m		4,5 m		3,0 m		1,5 m	

 Sans stabilisateurs	2100 mm	7,5 m	kg	*3550	*3550			*3750	*3750			
		6,0 m	kg	*2950	2550		*3100	2550	*4050	4050		
		4,5 m	kg	2700	2050		3400	2550	*5250	3950		
		3,0 m	kg	2450	1800		3300	2450	5000	3750		
		1,5 m	kg	2350	1750		3150	2400	4750	3450		
		0,0 m	kg	2400	1800		3100	2300	4600	3300		
	2500 mm	-1,5 m	kg	2700	2000		3100	2250	4550	3300	*8500	5900
		-3,0 m	kg									
		7,5 m	kg	*2850	*2850				*3950	*3950		
		6,0 m	kg	*2400	2250		3450	2600				
		4,5 m	kg	*2300	1900		3450	2550	*4950	4000		
		3,0 m	kg	*2250	1700	2350	1800	3300	2500	5100	3750	
3000 mm	1,5 m	kg	2200	1650	2300	1750	3150	2400	4800	3500		
	0,0 m	kg	2250	1650	2250	1700	3100	2250	4600	3300	*5400	*5400
	-1,5 m	kg	2450	1800			3050	2250	4550	3300	*8500	5850
	-3,0 m	kg	3150	2350					4600	3300		
	7,5 m	kg	*2450	*2450								
	6,0 m	kg	*2100	1950		3450	2650					

 Lame avant ou arrière	2100 mm	7,5 m	kg	*3550	*3550			*3750	*3750			
		6,0 m	kg	*2950	*2950		*3100	3000	*4050	*4050		
		4,5 m	kg	*2700	2400		*4150	3000	*5250	4550		
		3,0 m	kg	*2650	2100		*4350	2850	*5900	4350		
		1,5 m	kg	*2750	2050		*4750	2750	*6850	4050		
		0,0 m	kg	*3000	2100		*5000	2700	*6900	3950		
	2500 mm	-1,5 m	kg	*3550	2350		*4450	2700	*6200	3900	*8500	7100
		-3,0 m	kg									
		7,5 m	kg	*2850	*2850				*3950	*3950		
		6,0 m	kg	*2400	*2400		*3800	3000				
		4,5 m	kg	*2300	2200		*4000	3000	*4950	4650		
		3,0 m	kg	*2250	1950	*3350	2100	*4250	2900	*5650	4350	
3000 mm	1,5 m	kg	*2300	1900	*3650	2000	*4600	2750	*6650	4100		
	0,0 m	kg	*2550	1950	*3400	1950	*5000	2700	*6950	3900	*5400	*5400
	-1,5 m	kg	*2950	2150			*4650	2650	*6400	3900	*8500	7050
	-3,0 m	kg	*3400	2750					*5000	3900		
	7,5 m	kg	*2450	*2450								
	6,0 m	kg	*2100	*2100		*3700	3050					

 Stabilisateurs arrière	2100 mm	7,5 m	kg	*3550	*3550			*3750	*3750			
		6,0 m	kg	*2950	*2950		*3100	*3100	*4050	*4050		
		4,5 m	kg	*2700	*2700		*4150	3550	*5250	*5250		
		3,0 m	kg	*2650	2550		*4350	3450	*5900	5250		
		1,5 m	kg	*2750	2450		*4750	3300	*6850	4950		
		0,0 m	kg	*3000	2550		*5000	3250	*6900	4800		
	2500 mm	-1,5 m	kg	*3550	2850		*4450	3200	*6200	4800	*8500	*8500
		-3,0 m	kg									
		7,5 m	kg	*2850	*2850				*3950	*3950		
		6,0 m	kg	*2400	*2400		*3800	3600				
		4,5 m	kg	*2300	*2300		*4000	3550	*4950	*4950		
		3,0 m	kg	*2250	*2250	*3350	2450	*4250	3450	*5650	5250	
3000 mm	1,5 m	kg	*2300	2300	*3650	2400	*4600	3300	*6650	5000		
	0,0 m	kg	*2550	2350	*3400	2400	*5000	3250	*6950	4800	*5400	*5400
	-1,5 m	kg	*2950	2550			*4650	3200	*6400	4750	*8500	*8500
	-3,0 m	kg	*3400	3300					*5000	4800		
	7,5 m	kg	*2450	*2450								
	6,0 m	kg	*2100	*2100		*3700	3600					

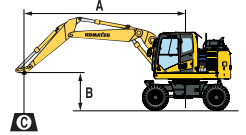

- A - Portée du centre de rotation
- B - Hauteur au crochet du godet
- C - Capacité de levage, avec la timonerie (84 kg) et le vérin de godet (96 kg)

- Rendement vers l'arrière/l'avant
- Rendement sur le côté
- Rendement à portée maximale

Lorsque la timonerie ou le vérin de godet sont démontés, les capacités de levage peuvent être augmentées de leurs poids respectifs.

\* La charge est limitée par la capacité hydraulique plutôt que par le basculement. Les rendements se basent sur la norme ISO 10567. Les charges indiquées ne dépassent pas 87% de la capacité hydraulique de levage ou 75% de la charge de basculement.



Longueur balancier	A	7,5 m		6,0 m		4,5 m		3,0 m		1,5 m	

 Stabilisateurs + lame	2100 mm	7,5 m	kg	*3550	*3550			*3750	*3750				
		6,0 m	kg	*2950	*2950			*3100	*3100	*4050	*4050		
		4,5 m	kg	*2700	*2700			*4150	*4150	*5250	*5250		
		3,0 m	kg	*2650	*2650			*4350	4200	*5900	*5900		
		1,5 m	kg	*2750	*2750			*4750	4100	*6850	6250		
		0,0 m	kg	*3000	*3000			*5000	4050	*6900	6050		
	- 1,5 m	kg	*3550	3500			*4450	4000	*6200	6000	*8500	*8500	
	- 3,0 m	kg											
	2500 mm	7,5 m	kg	*2850	*2850					*3950	*3950		
		6,0 m	kg	*2400	*2400			*3800	*3800				
		4,5 m	kg	*2300	*2300			*4000	*4000	*4950	*4950		
		3,0 m	kg	*2250	*2250	*3350	3000	*4250	*4250	*5650	*5650		
		1,5 m	kg	*2300	*2300	*3650	3000	*4600	4100	*6650	6300		
		0,0 m	kg	*2550	*2550	*3400	2950	*5000	4050	*6950	6050	*5400	*5400
	- 1,5 m	kg	*2950	*2950			*4650	4000	*6400	6000	*8500	*8500	
	- 3,0 m	kg	*3400	*3400					*5000	*5000			
	3000 mm	7,5 m	kg	*2450	*2450								
		6,0 m	kg	*2100	*2100			*3700	*3700				
4,5 m		kg	*2000	*2000	*3050	3050	*3800	*3800	*3850	*3850			
3,0 m		kg	*2000	*2000	*3300	3000	*4000	*4000	*5250	*5250			
1,5 m		kg	*2000	*2000	*3400	2950	*4350	4100	*6150	*6150			
0,0 m		kg	*2200	*2200	*3650	2900	*4750	3950	*6800	6000	*5650	*5650	
- 1,5 m	kg	*2500	*2500	*3350	2850	*4750	3900	*6550	5900	*7700	*7700	*3900	*3900
- 3,0 m	kg	*2850	*2850			*3850	*3850	*5500	*5500	*7800	*7800		

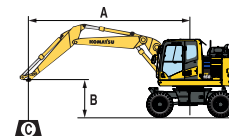

A - Portée du centre de rotation

B - Hauteur au crochet du godet

C - Capacité de levage, avec la timonerie (84 kg) et le vérin de godet (96 kg)

- Rendement vers l'arrière/l'avant

- Rendement sur le côté

- Rendement à portée maximale

Lorsque la timonerie ou le vérin de godet sont démontés, les capacités de levage peuvent être augmentées de leurs poids respectifs.

\* La charge est limitée par la capacité hydraulique plutôt que par le basculement. Les rendements se basent sur la norme ISO 10567. Les charges indiquées ne dépassent pas 87% de la capacité hydraulique de levage ou 75% de la charge de basculement.

 Stabilisateurs avant + arrière	2100 mm	7,5 m	kg	*3550	*3550			*3750	*3750				
		6,0 m	kg	*2950	*2950			*3100	*3100	*4050	*4050		
		4,5 m	kg	*2700	*2700			*4150	*4150	*5250	*5250		
		3,0 m	kg	*2650	*2650			*4350	*4350	*5900	*5900		
		1,5 m	kg	*2750	*2750			*4750	*4750	*6850	*6850		
		0,0 m	kg	*3000	*3000			*5000	4850	*6900	*6900		
	- 1,5 m	kg	*3550	*3550			*4450	*4450	*6200	*6200	*8500	*8500	
	- 3,0 m	kg											
	2500 mm	7,5 m	kg	*2850	*2850					*3950	*3950		
		6,0 m	kg	*2400	*2400			*3800	*3800				
		4,5 m	kg	*2300	*2300			*4000	*4000	*4950	*4950		
		3,0 m	kg	*2250	*2250	*3350	*3350	*4250	*4250	*5650	*5650		
		1,5 m	kg	*2300	*2300	*3650	3600	*4600	*4600	*6650	*6650		
		0,0 m	kg	*2550	*2550	*3400	*3400	*5000	4800	*6950	*6950	*5400	*5400
	- 1,5 m	kg	*2950	*2950			*4650	*4650	*6400	*6400	*8500	*8500	
	- 3,0 m	kg	*3400	*3400					*5000	*5000			
	3000 mm	7,5 m	kg	*2450	*2450								
		6,0 m	kg	*2100	*2100			*3700	*3700				
4,5 m		kg	*2000	*2000	*3050	*3050	*3800	*3800	*3850	*3850			
3,0 m		kg	*2000	*2000	*3300	*3300	*4000	*4000	*5250	*5250			
1,5 m		kg	*2000	*2000	*3400	*3400	*4350	*4350	*6150	*6150			
0,0 m		kg	*2200	*2200	*3650	3450	*4750	*4750	*6800	*6800	*5650	*5650	
- 1,5 m	kg	*2500	*2500	*3350	*3350	*4750	4700	*6550	*6550	*7700	*7700	*3900	*3900
- 3,0 m	kg	*2850	*2850			*3850	*3850	*5500	*5500	*7800	*7800		



Longueur balancier	A B	⊗		7,5 m		6,0 m		4,5 m		3,0 m		1,5 m	
		⊗	⊗	⊗	⊗	⊗	⊗	⊗	⊗	⊗	⊗	⊗	⊗

 Stabilisateurs + lame	2100 mm	7,5 m	kg											
		6,0 m	kg	*2900	*2900									
		4,5 m	kg	*2650	*2650									
		3,0 m	kg	*2650	*2650									
		1,5 m	kg	*2850	*2850									
		0,0 m	kg	*3150	*3150									
		-1,5 m	kg	*3900	*3900									
	-3,0 m	kg	*3500	*3500										
	2500 mm	7,5 m	kg											
		6,0 m	kg	*2350	*2350									
		4,5 m	kg	*2250	*2250									
		3,0 m	kg	*2250	*2250									
		1,5 m	kg	*2350	*2350									
		0,0 m	kg	*2650	*2650									
		-1,5 m	kg	*3150	*3150									
-3,0 m	kg	*3550	*3550											
3000 mm	7,5 m	kg	*2400	*2400										
	6,0 m	kg	*2100	*2100										
	4,5 m	kg	*2000	*2000										
	3,0 m	kg	*2000	*2000	*3100	*3100	*4350	*4350	*5150	*5150				
	1,5 m	kg	*2050	*2050	*3650	3250	*4750	4500	*6200	*6200	*9700	*9700		
	0,0 m	kg	*2300	*2300	*3450	3200	*5000	4400	*6850	6750	*8500	*8500		
	-1,5 m	kg	*2650	*2650			*4900	4350	*6750	6600	*10250	*10250	*5000	*5000
-3,0 m	kg	*3350	*3350			*3850	*3850	*5700	*5700	*8350	*8350	*8150	*8150	

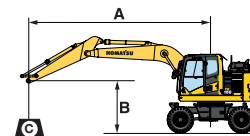

A - Portée du centre de rotation

B - Hauteur au crochet du godet

C - Capacité de levage, avec la timonerie (84 kg) et le vérin de godet (96 kg)

⊗ - Rendement vers l'arrière/l'avant

⊗ - Rendement sur le côté

⊗ - Rendement à portée maximale

Lorsque la timonerie ou le vérin de godet sont démontés, les capacités de levage peuvent être augmentées de leurs poids respectifs.

\* La charge est limitée par la capacité hydraulique plutôt que par le basculement. Les rendements se basent sur la norme ISO 10567. Les charges indiquées ne dépassent pas 87% de la capacité hydraulique de levage ou 75% de la charge de basculement.

 Stabilisateurs avant + arrière	2100 mm	7,5 m	kg											
		6,0 m	kg	*2900	*2900									
		4,5 m	kg	*2650	*2650									
		3,0 m	kg	*2650	*2650									
		1,5 m	kg	*2850	*2850									
		0,0 m	kg	*3150	*3150									
		-1,5 m	kg	*3900	*3900									
	-3,0 m	kg	*3500	*3500										
	2500 mm	7,5 m	kg											
		6,0 m	kg	*2350	*2350									
		4,5 m	kg	*2250	*2250									
		3,0 m	kg	*2250	*2250									
		1,5 m	kg	*2350	*2350									
		0,0 m	kg	*2650	*2650									
		-1,5 m	kg	*3150	*3150									
-3,0 m	kg	*3550	*3550											
3000 mm	7,5 m	kg	*2400	*2400										
	6,0 m	kg	*2100	*2100										
	4,5 m	kg	*2000	*2000										
	3,0 m	kg	*2000	*2000	*3100	*3100	*4350	*4350	*5150	*5150				
	1,5 m	kg	*2050	*2050	*3650	*3650	*4750	*4750	*6200	*6200	*9700	*9700		
	0,0 m	kg	*2300	*2300	*3450	*3450	*5000	*5000	*6850	*6850	*8500	*8500		
	-1,5 m	kg	*2650	*2650			*4900	*4900	*6750	*6750	*10250	*10250	*5000	*5000
-3,0 m	kg	*3350	*3350			*3850	*3850	*5700	*5700	*8350	*8350	*8150	*8150	

## Capacité de levage / flèche monobloc / largeur de châssis : 2,75 m

Longueur balancier	A	B	7,5 m		6,0 m		4,5 m		3,0 m		1,5 m		
			↙	↘	↙	↘	↙	↘	↙	↘	↙	↘	
 <p>Sans stabilisateurs</p>	2100 mm	7,5 m	kg	*3550	*3550			*3750	*3750				
		6,0 m	kg	*2950	2800		*3100	2800	*4050	*4050			
		4,5 m	kg	*2700	2250		3450	2800	*5250	4350			
		3,0 m	kg	2500	2000		3350	2700	5100	4100			
		1,5 m	kg	2400	1950		3250	2600	4850	3850			
		0,0 m	kg	2450	2000		3150	2550	4650	3700			
		- 1,5 m	kg	2750	2250		3150	2550	4650	3650	*8500	6650	
		- 3,0 m	kg										
		7,5 m	kg	*2850	*2850				*3950	*3950			
	6,0 m	kg	*2400	*2400		3500	2850						
	4,5 m	kg	*2300	2100		3450	2850	*4950	4400				
	3,0 m	kg	*2250	1850	2400	1950	3350	2700	5150	4150			
	1,5 m	kg	2250	1800	2350	1900	3250	2600	4850	3900			
	0,0 m	kg	2250	1850	2300	1850	3150	2550	4650	3700	*5400	*5400	
	- 1,5 m	kg	2500	2000			3100	2500	4650	3650	*8500	6600	
	- 3,0 m	kg	3250	2600					4650	3700			
	7,5 m	kg	*2450	*2450									
	6,0 m	kg	*2100	*2100		3550	2900						
	4,5 m	kg	*2000	1800	2400	1950	3450	2850	*3850	*3850			
	3,0 m	kg	*2000	1650	2400	1950	3350	2700	5200	4200			
	1,5 m	kg	1950	1600	2300	1850	3200	2550	4850	3900			
	0,0 m	kg	2050	1650	2250	1800	3100	2450	4650	3650	*5650	*5650	
	- 1,5 m	kg	2200	1750	2250	1800	3000	2400	4500	3550	*7700	6450	
	- 3,0 m	kg	2600	2100			3000	2400	4500	3550	*7800	6500	

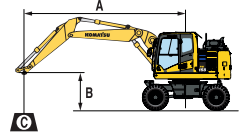

- A – Portée du centre de rotation
- B – Hauteur au crochet du godet
- C – Capacité de levage, avec la timonerie (84 kg) et le vérin de godet (96 kg)

- ↙ – Rendement vers l'arrière/l'avant
- ↘ – Rendement sur le côté
- ⊗ – Rendement à portée maximale

 <p>Lame avant ou arrière</p>	2100 mm	7,5 m	kg	*3550	*3550			*3750	*3750				
		6,0 m	kg	*2950	*2950		*3100	*3100	*4050	*4050			
		4,5 m	kg	*2700	2600		*4150	3250	*5250	5050			
		3,0 m	kg	*2650	2350		*4350	3150	*5900	4800			
		1,5 m	kg	*2750	2250		*4750	3050	*6850	4500			
		0,0 m	kg	*3000	2350		*5000	3000	*6900	4350			
		- 1,5 m	kg	*3550	2600		*4450	2950	*6200	4350	*8500	8100	
		- 3,0 m	kg										
		7,5 m	kg	*2850	*2850				*3950	*3950			
	6,0 m	kg	*2400	*2400		*3800	3300						
	4,5 m	kg	*2300	*2300		*4000	3300	*4950	*4950				
	3,0 m	kg	*2250	2200	*3350	2250	*4250	3150	*5650	4800			
	1,5 m	kg	*2300	2100	*3650	2250	*4600	3050	*6650	4550			
	0,0 m	kg	*2550	2150	*3400	2200	*5000	2950	*6950	4350	*5400	*5400	
	- 1,5 m	kg	*2950	2400			*4650	2900	*6400	4350	*8500	8000	
	- 3,0 m	kg	*3400	3050					*5000	4350			
	7,5 m	kg	*2450	*2450									
	6,0 m	kg	*2100	*2100		*3700	3350						
	4,5 m	kg	*2000	*2000	*3050	2300	*3800	3300	*3850	*3850			
	3,0 m	kg	*2000	1950	*3300	2250	*4000	3150	*5250	4900			
	1,5 m	kg	*2000	1900	*3400	2200	*4350	3000	*6150	4550			
	0,0 m	kg	*2200	1950	*3650	2100	*4750	2900	*6800	4350	*5650	*5650	
	- 1,5 m	kg	*2500	2100	*3350	2100	*4750	2850	*6550	4200	*7700	*7700	
	- 3,0 m	kg	*2850	2450			*3850	2850	*5500	4200	*7800	*7800	

Lorsque la timonerie ou le vérin de godet sont démontés, les capacités de levage peuvent être augmentées de leurs poids respectifs.

\* La charge est limitée par la capacité hydraulique plutôt que par le basculement. Les rendements se basent sur la norme ISO 10567. Les charges indiquées ne dépassent pas 87% de la capacité hydraulique de levage ou 75% de la charge de basculement.

 <p>Stabilisateurs arrière</p>	2100 mm	7,5 m	kg	*3550	*3550			*3750	*3750				
		6,0 m	kg	*2950	*2950		*3100	*3100	*4050	*4050			
		4,5 m	kg	*2700	*2700		*4150	3900	*5250	*5250			
		3,0 m	kg	*2650	*2650		*4350	3750	*5900	5750			
		1,5 m	kg	*2750	2700		*4750	3650	*6850	5500			
		0,0 m	kg	*3000	2800		*5000	3600	*6900	5350			
		- 1,5 m	kg	*3550	3150		*4450	3550	*6200	5300	*8500	*8500	
		- 3,0 m	kg										
		7,5 m	kg	*2850	*2850				*3950	*3950			
	6,0 m	kg	*2400	*2400		*3800	*3800						
	4,5 m	kg	*2300	*2300		*4000	3900	*4950	*4950				
	3,0 m	kg	*2250	*2250	*3350	2700	*4250	3750	*5650	*5650			
	1,5 m	kg	*2300	*2300	*3650	2700	*4600	3650	*6650	5550			
	0,0 m	kg	*2550	*2550	*3400	2650	*5000	3550	*6950	5350	*5400	*5400	
	- 1,5 m	kg	*2950	2850			*4650	3500	*6400	5250	*8500	*8500	
	- 3,0 m	kg	*3400	*3400					*5000	*5000			
	7,5 m	kg	*2450	*2450									
	6,0 m	kg	*2100	*2100		*3700	*3700						
	4,5 m	kg	*2000	*2000	*3050	2700	*3800	*3800	*3850	*3850			
	3,0 m	kg	*2000	*2000	*3300	2700	*4000	3750	*5250	*5250			
	1,5 m	kg	*2000	*2000	*3400	2650	*4350	3600	*6150	5550			
	0,0 m	kg	*2200	*2200	*3650	2550	*4750	3500	*6800	5250	*5650	*5650	
	- 1,5 m	kg	*2500	2500	*3350	2550	*4750	3450	*6550	5150	*7700	*7700	
	- 3,0 m	kg	*2850	*2850			*3850	3450	*5500	5200	*7800	*7800	

Longueur balancier	A B	⊗		7,5 m		6,0 m		4,5 m		3,0 m		1,5 m	
		⊗	⊗	⊗	⊗	⊗	⊗	⊗	⊗	⊗	⊗	⊗	⊗

 Stabilisateurs + lame	2100 mm	7,5 m	kg	*3550	*3550				*3750	*3750			
		6,0 m	kg	*2950	*2950			*3100	*3100	*4050	*4050		
		4,5 m	kg	*2700	*2700			*4150	*4150	*5250	*5250		
		3,0 m	kg	*2650	*2650			*4350	*4350	*5900	*5900		
		1,5 m	kg	*2750	*2750			*4750	4500	*6850	*6850		
		0,0 m	kg	*3000	*3000			*5000	4450	*6900	6750		
	2500 mm	- 1,5 m	kg	*3550	*3550			*4450	4400	*6200	*6200	*8500	*8500
		- 3,0 m	kg										
		7,5 m	kg	*2850	*2850					*3950	*3950		
		6,0 m	kg	*2400	*2400			*3800	*3800				
		4,5 m	kg	*2300	*2300			*4000	*4000	*4950	*4950		
		3,0 m	kg	*2250	*2250	*3350	3300	*4250	*4250	*5650	*5650		
	3000 mm	1,5 m	kg	*2300	*2300	*3650	3300	*4600	4500	*6650	*6650		
		0,0 m	kg	*2550	*2550	*3400	3250	*5000	4400	*6950	6750	*5400	*5400
		- 1,5 m	kg	*2950	*2950			*4650	4350	*6400	*6400	*8500	*8500
- 3,0 m		kg	*3400	*3400					*5000	*5000			
7,5 m		kg	*2450	*2450									
6,0 m		kg	*2100	*2100			*3700	*3700					
	4,5 m	kg	*2000	*2000	*3050	*3050	*3800	*3800	*3850	*3850			
	3,0 m	kg	*2000	*2000	*3300	*3300	4000	*4000	*5250	*5250			
	1,5 m	kg	*2000	*2000	*3400	3250	*4350	*4350	*6150	*6150			
	0,0 m	kg	*2200	*2200	*3650	3150	*4750	4350	*6800	6700	*5650	*5650	
	- 1,5 m	kg	*2500	*2500	*3350	3150	*4750	4300	*6550	*6550	*7700	*7700	
	- 3,0 m	kg	*2850	*2850			*3850	*3850	*5500	*5500	*7800	*7800	

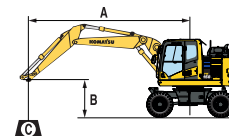

A - Portée du centre de rotation

B - Hauteur au crochet du godet

C - Capacité de levage, avec la timonerie (84 kg) et le vérin de godet (96 kg)

⊗ - Rendement vers l'arrière/l'avant

⊗ - Rendement sur le côté

⊗ - Rendement à portée maximale

Lorsque la timonerie ou le vérin de godet sont démontés, les capacités de levage peuvent être augmentées de leurs poids respectifs.

\* La charge est limitée par la capacité hydraulique plutôt que par le basculement. Les rendements se basent sur la norme ISO 10567. Les charges indiquées ne dépassent pas 87% de la capacité hydraulique de levage ou 75% de la charge de basculement.

 Stabilisateurs avant + arrière	2100 mm	7,5 m	kg	*3550	*3550				*3750	*3750			
		6,0 m	kg	*2950	*2950			*3100	*3100	*4050	*4050		
		4,5 m	kg	*2700	*2700			*4150	*4150	*5250	*5250		
		3,0 m	kg	*2650	*2650			*4350	*4350	*5900	*5900		
		1,5 m	kg	*2750	*2750			*4750	*4750	*6850	*6850		
		0,0 m	kg	*3000	*3000			*5000	*5000	*6900	*6900		
	2500 mm	- 1,5 m	kg	*3550	*3550			*4450	*4450	*6200	*6200	*8500	*8500
		- 3,0 m	kg										
		7,5 m	kg	*2850	*2850					*3950	*3950		
		6,0 m	kg	*2400	*2400			*3800	*3800				
		4,5 m	kg	*2300	*2300			*4000	*4000	*4950	*4950		
		3,0 m	kg	*2250	*2250	*3350	*3350	*4250	*4250	*5650	*5650		
	3000 mm	1,5 m	kg	*2300	*2300	*3650	*3650	*4600	*4600	*6650	*6650		
		0,0 m	kg	*2550	*2550	*3400	*3400	*5000	*5000	*6950	*6950	*5400	*5400
		- 1,5 m	kg	*2950	*2950			*4650	*4650	*6400	*6400	*8500	*8500
- 3,0 m		kg	*3400	*3400					*5000	*5000			
7,5 m		kg	*2450	*2450									
6,0 m		kg	*2100	*2100			*3700	*3700					
	4,5 m	kg	*2000	*2000	*3050	*3050	*3800	*3800	*3850	*3850			
	3,0 m	kg	*2000	*2000	*3300	*3300	4000	*4000	*5250	*5250			
	1,5 m	kg	*2000	*2000	*3400	*3400	*4350	*4350	*6150	*6150			
	0,0 m	kg	*2200	*2200	*3650	*3650	*4750	*4750	*6800	*6800	*5650	*5650	
	- 1,5 m	kg	*2500	*2500	*3350	*3350	*4750	*4750	*6550	*6550	*7700	*7700	
	- 3,0 m	kg	*2850	*2850			*3850	*3850	*5500	*5500	*7800	*7800	

## Équipements standards et optionnels

### Moteur

Moteur diesel Komatsu SAA4D107E-5 turbocompressé, injection directe à rampe commune haute pression	●
Conforme à la norme EU Stage V	●
Ventilateur de type aspiration	●
Système automatique de préchauffage moteur	●
Système de prévention de surchauffe moteur	●
Fonction auto-décélération	●
Arrêt moteur automatique réglable en cas de ralenti prolongé	●
Démarrage moteur pouvant être sécurisé par mot de passe	●
Batteries 2 × 12 V / 125 Ah	●
Alternateur 24 V / 85 A	●
Démarrateur 24 V / 4,5 kW	●

### Système hydraulique

Système hydraulique HydraMind à centre fermé à détection de charge électronique (E-CLSS)	●
Système de commande mutuelle de pompe et de moteur	●
Système de sélection de 6 modes de travail: Puissance, Levage/ Précision, Marteau, Économique, Accessoire puissance et Accessoire économique.	●
Fonction PowerMax	●
Leviers PPC réglables pour la commande du balancier, de la flèche, du godet et de la rotation, avec curseur proportionnel pour la commande des accessoires et 5 boutons auxiliaires, avec interrupteur FNR	●
Circuit hydraulique auxiliaire (HCU-B)	●
Circuit hydraulique auxiliaire (HCU-C)	○
Extension HCU-C vers HCU-D	○
Contrôle des Accessoires Intégré Komatsu (KIAC)	○
Système anti-tangage de la flèche (ECSS)	○
Préparation pour attache rapide hydraulique	○

### Trains de chaînes

Lame parallèle (avant et/ou arrière) avec protections des vérins	○
2 ou 4 stabilisateurs avec protections des vérins, réglables individuellement	○
Différentiel à glissement limité (LSD)	○
Pneus jumelés 10.00-20 16 PR	○
Pneus jumelés (pneumatiques pleins) 10.00-20	○
Pneus jumelés 315/70 R22.5	○
Pneus simples 445/70 R19.5	○
Pneus simples 710/40 22.5	○
Crochets	○
Garde-boues	○

### Cabine

SpaceCab™; cabine ROPS hautement pressurisée montée sur amortisseurs flottants avec vitres de sécurité teintées, hayon de toit, vitre avant ouvrable avec verrouillage, vitre inférieure amovible, essuie-glace avant à balayage intermittent, store pare-soleil à enroulement automatique, allume-cigare, rangements, tapis de sol	●
Siège pneumatique chauffant avec support lombaire, accoudoirs et ceinture de sécurité avec enrouleur	●
Climatisation automatique	●
Prise alimentation 12 / 24 V	●
Porte-gobelets et porte-revues	●
Caisson chaud et froid	●
Colonne de direction réglable	●
Siège confort premium	○
Radio DAB+ avec Bluetooth®, USB, AUX et kit mains-libres	○
Siège réglable chauffant à suspension	○
Essuie-glace inférieur	○
Pare-pluie (pas avec OPG)	○
Système de direction sur manipulateur	○

### Équipement de sécurité

Système KomVision de vision panoramique	●
Avertisseur sonore électrique	●
Avertisseur de surcharge	●
Verrouillage trappe carburant et capots	●
Alarme sonore de déplacement	●
Larges rampes d'accès et rétroviseurs	●
Coupe-circuit général	●
Clapets de sécurité sur vérins de flèche	●
Clapet de sécurité sur vérin de balancier	●
Clapet de sécurité pour le vérin de réglage de la flèche à volée variable	●
Protection OPG niveau II sur le devant (FOPS)	○
Protection OPG niveau II sur le dessus (FOPS)	○
Alarme sonore de déplacement (fréquences à large spectre)	○

### Système d'éclairage

Ensemble « standard » de phares de travail	●
Ensemble de phares de travail LED	○
Ensemble « avancé » de phares de travail LED	○
Gyrophare	○

### Service et entretien

Désaération automatique du circuit carburant	●
Filtre à air à double élément avec auto-évacuateur de particules et indicateur de colmatage	●
Komtrax – Système de suivi à distance Komatsu (4G)	●
Moniteur couleur compatible vidéo multifonctions avec système de contrôle de gestion de l'équipement (Equipment Management and Monitoring System, EMMS) et guidage pour une meilleure efficacité	●
Kit d'outils	●
Komatsu Care – Le pack d'entretien complet de votre machine Komatsu	●
Graissage centralisé	●
Graissage centralisé automatique	○

### Transmission et freinage

Transmission 3 vitesses entièrement automatique via les essieux à réducteurs dans les moyeux à l'avant et à l'arrière	●
Pont avant oscillant (10°) avec blocage du pont automatique et manuel	●
Régulateur de vitesse	●
Châssis de 2,55 m	●
Châssis de 2,75 m	○
Limite de vitesse 20, 25 ou 35 km/h	○
Protection de la transmission	○
Frein d'excavation automatique	○

### Équipement de travail

Flèche monobloc	○
Flèche à volée variable	○
Balanciers de 2100 mm; 2500 mm; 3000 mm	○
Barre de soutien de la benne preneuse	○
Attaches rapides Lehnhoff	○
Godets Lehnhoff	○

### Autres équipements

Contrepoids standard	●
Pompe électrique de remplissage carburant à coupure automatique	●
Boîte à outils pour le châssis	●
Boîte à outils supplémentaire pour le châssis	○
Huile biodégradable pour circuit hydraulique	○
Couleur client	○
Support de plaque de licence	○

Autres équipements sur demande

- équipements standards
- équipements optionnels

Toutes les spécifications sont données à titre indicatif et sont susceptibles d'être modifiées à tout moment. Les illustrations peuvent différer des modèles standards. La version standard et les équipements dépendent du pays de diffusion de ces machines.

---

Votre partenaire Komatsu :

**KOMATSU**

[komatsu.eu](https://www.komatsu.eu)

